

## Обґрунтування технічних та якісних характеристик «Стіл аудиторний»

Стіл аудиторний– 240 штук

Вимоги до предмету закупівлі «Стіл аудиторний»



Рисунок 1 – Схематичне зображення стола аудиторного



Рисунок 2 – Каркас стола аудиторного

1. Розміри столів та їх конструктивних елементів повинні відповідати розмірам, наведеним на схематичних зображеннях (рисунок 1, рисунок 2).
2. Всі зварні з'єднання металоконструкцій каркасу стола виконати із застосуванням

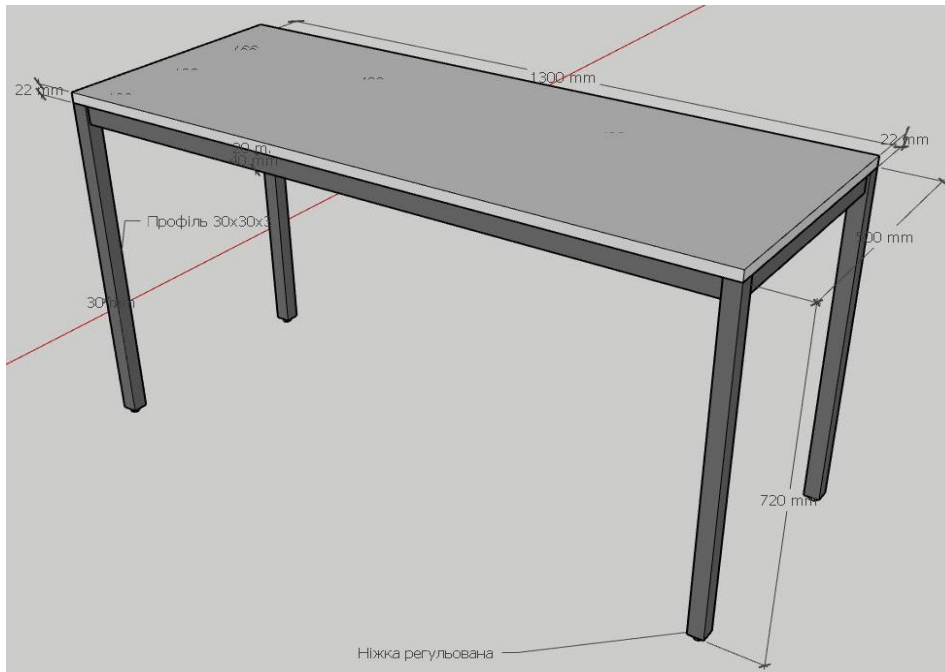
автоматичного і напіваавтоматичного зварювання по ДСТУ 3159-95 «Ресурсозбереження. Нормування витрат зварювальних матеріалів. Загальні вимоги, методи визначення нормативів ручного і механізованого електрозварювання».

3. Всі металоконструкції каркасу – нерозбірні. Профіль для металокаркасу: ноги – профільна труба 30x30x3, рама кріплення плити стола – профільна труба 40x20x2, елементи кріплення плити – лист товщ. 4мм розмір 30x25 (кількість згідно креслень).

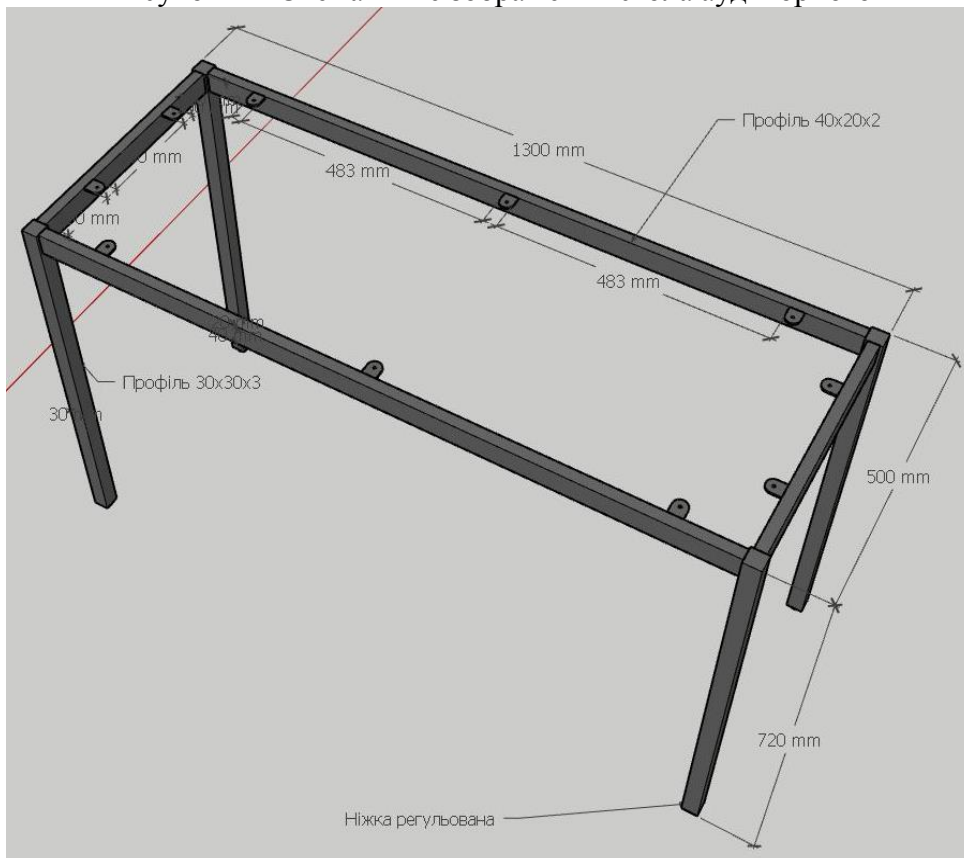
4. Антикорозійний захист металоконструкцій

- Захист металоконструкцій відповідно до вимог ДСТУ ISO 12944-7:2019 (ISO 12944-7:2017, IDT) «Фарби та лаки. Захист від корозії сталевих конструкцій захисними лакофарбовими системами. Частина 7. Виконання та контролювання фарбувальних робіт», ДСТУ-Н Б В.2.6-186:2013 «Настанова щодо захисту будівельних конструкцій будівель та споруд від корозії»; ДСТУ Б А.3.2-7:2009 «Система стандартів безпеки праці. Роботи фарбувальні. Вимоги безпеки»;

- Перед нанесенням покриття ґрунтовки обов'язково забезпечити ступінь підготовки поверхні струменеві-абразивною обробкою до класу Sa 2 ½ та шорховатістю 40-60 мкм по EN ISO 8501-3;

- Номінальна товщина покриття 280 мкм;

- Колір забарвлення RAL 7024/еквівалент;

- Виконання і контроль якості малярних робіт згідно ДСТУ ISO 12944-7:2019 (ISO 12944-7:2017, IDT).

5. Матеріал стільниці – плита ДСП товщ. 22 мм. Колір «світло сірий». Всі елементи кромковані ПВХ кромкою товщ. 2 мм.

#### **Вимоги щодо товару:**

1. Товар, що є предметом закупівлі, повинен відповідати екологічним нормам, бути новим (такими що не був у використанні), непошкодженим, належна якість якого відповідає умовам, встановленим чинним законодавством України, мати високу надійність і безпеку в процесі експлуатації.

2. Товар, який поставлятиметься, повинен бути в зібраному, готовому до використання за призначенням стані, у повній комплектації.

3. Гарантійний строк на товар становить не менше 36 місяців з дати приймання товару замовником. Учасник зобов'язаний проводити гарантійне обслуговування товару протягом гарантійного строку.

4. До вартості товару включаються витрати на транспортування товару Замовнику, складання (монтажу) та встановлення меблів у приміщенні Замовника.

5. Доставка меблів є обов'язковою за адресою вказаною у оголошенні. Строк поставки – згідно умов договору.

6. Неякісний або пошкоджений товар підлягає обов'язковій заміні Учасником, який несе всі витрати пов'язані із заміною товару протягом 14 днів.

*Учасник у складі Тендерної пропозиції надає довідку довільної форми/гарантійний лист за підписом керівника/уповноваженої особи, завірена/ий печаткою, за наявності щодо усіх технічних та якісних характеристик та усіх пунктів Вимог щодо товару.*