

ЛЬВІВСЬКИЙ ДЕРЖАВНИЙ УНІВЕРСИТЕТ БЕЗПЕКИ ЖИТТЄДІЯЛЬНОСТІ

ОБҐРУНТУВАННЯ

технічних та якісних характеристик закупівлі, розміру бюджетного призначення, очікуваної вартості предмета закупівлі:

Стелажі

(оприлюднюється на виконання постанови КМУ № 710 від 11.10.2016 «Про ефективне використання державних коштів» (зі змінами))

1. Замовник

1.1. Найменування Замовника: Львівський державний університет безпеки життєдіяльності (далі – Замовник).

1.2. Місцезнаходження: 79007, м. Львів, вул. Клепарівська, 35.

1.3. Ідентифікаційний код замовника в Єдиному державному реєстрі юридичних осіб, фізичних осіб - підприємців та громадських формувань: 08571340.

1.4. Категорія замовника: Юридична особа, яка забезпечує потреби держави або територіальної громади.

Назва предмета закупівлі із зазначенням коду за Єдиним закупівельним словником: «Стелажі» по коду ДК 021:2015: 39150000-8: Меблі та приспособи різні.

Вид та ідентифікатор процедури закупівлі: Відкриті торги з особливостями, № [UA-2024-08-13-011314-a](#).

Очікувана вартість та обґрунтування очікуваної вартості предмета закупівлі становить: 937 602,00 грн з ПДВ.

Обґрунтування технічних та якісних характеристик предмета закупівлі

ТЕХНІЧНІ, ЯКІСНІ ТА КІЛЬКІСНІ ХАРАКТЕРИСТИКИ ПРЕДМЕТА

ЗАКУПІВЛІ

Стелажі

ДК 021:2015 39150000-8 «Меблі та приспособи різні»

№ з/п	Найменування предмету закупівлі	Розміри ШхГхВ	К-сть	Од.вим.
1.	Стелаж поличковий	1800x600x3000	1	шт.
2.	Стелаж поличковий	1800x400x3000	1	шт.
3.	Стелаж поличковий	2000x500x2800	1	шт.
4.	Стелаж поличковий	2800x500x2800	1	шт.
5.	Стелаж поличковий	800x400x2200	1	шт.
6.	Стелажі поличкові	1400x400x2200	2	шт.
7.	Стелаж поличковий	2200x600x3000	1	шт.
8.	Секція стелажів поличкових	3000(1500/1500)x400x2200	1	шт.
9.	Секція стелажів поличкових	8900(2000/2300/2300/2300)x600x3000	1	шт.
10.	Секції стелажів поличкових	6000(2000/2000/2000)x600x3000	1	шт.
11.	Секція стелажів поличкових	4600(2300/2300)x600x3000	1	шт.
12.	Секція стелажів поличкових	3800(1900/1900)x600x3000	1	шт.
13.	Секція стелажів поличкових	3000(1500/1500)x600x3000	2	шт.

14.	Секція стелажів поличкових	6600(2200/2200/2200)х600х2000	1	шт.
15.	Секція стелажів поличкових	5400(1800/1800/1800)х600х2000	1	шт.
16.	Секція стелажів поличкових	6900(2300/2300/2300)х600х2000	1	шт.
17.	Секція стелажів поличкових	5700(1900/1900/1900)х600х3000	1	шт.
18.	Секція стелажів поличкових	6000(2000/2000/2000)х500х2000	1	шт.
19.	Секція стелажів поличкових (для сушіння одягу)	6000(2000/2000/2000)х600х2000	1	шт.
20.	Секція стелажів для вішаків	3000(1500/1500)х600х3300	1	шт.
21.	Секція стелажів для вішаків	5400(1800/1800/1800)х600х2200	1	шт.
22.	Секція стелажів для вішаків	5000(2500/2500)х600х3300	1	шт.
23.	Секція стелажів для вішаків	4400(2200/2200)х600х3300	1	шт.
24.	Секція стелажів для вішаків	5700(1900/1900/1900)х600х2200	1	шт.
25.	Секція стелажів для вішаків	6900(2300/2300/2300)х600х2000	1	шт.
26.	Секція стелажів для вішаків	9600(2400/2400/2400/2400)х600х3300	1	шт.
27.	Секція стелажів поличкових	2600(1300/1300)х500х1500	2	шт.

№ з/п	Назва	К-сть, шт.	Короткий опис товару	Примітка
1.	Стелаж поличковий	1	Для зберігання особистих речей. На траверси та перемички встановлюються полички з ДСП 16-18 мм.	
2.	Стелаж поличковий	1	Для зберігання особистих речей. На траверси та перемички встановлюються полички з ДСП 16-18 мм.	

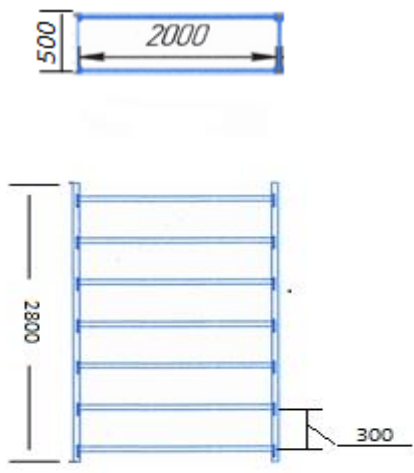
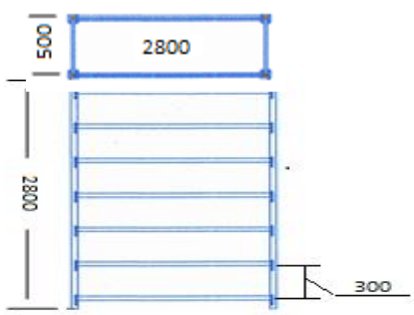
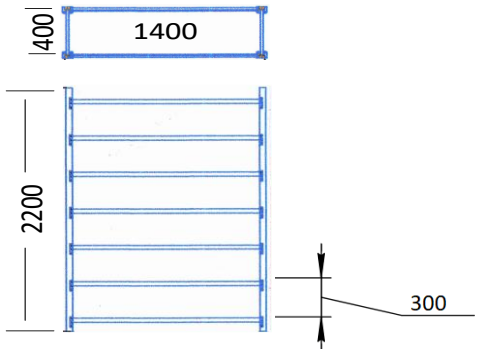
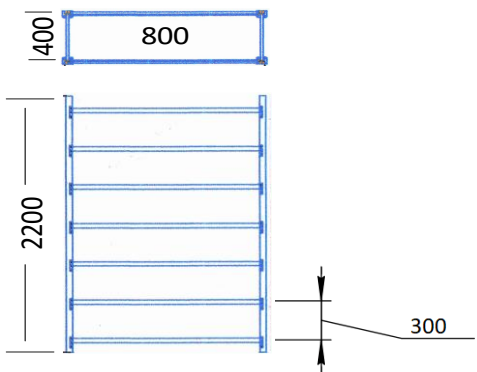
3.	Стелаж полицковий	1	Для сушіння взуття перпендикулярно до траверс встановлюються сегрегатори з металевого профілю, відстань між якими 70мм.	
4.	Стелаж полицковий	1	Для сушіння взуття перпендикулярно до траверс встановлюються сегрегатори з металевого профілю, відстань між якими 70мм.	
5.	Стелаж полицковий	1	Для зберігання особистих речей. На траверси та перемички встановлюються полицки з ДСП 16-18 мм.	
6.	Стелаж полицковий	1	Для зберігання особистих речей. На траверси та перемички встановлюються полицки з ДСП 16-18 мм.	

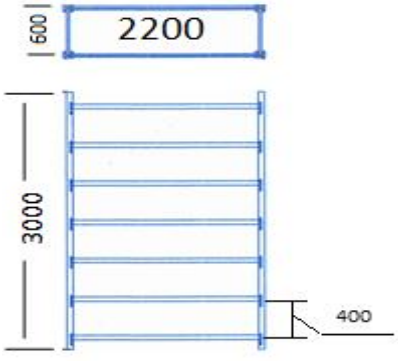
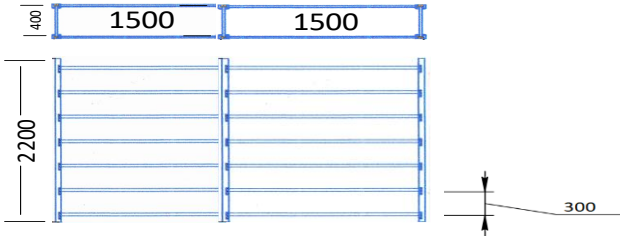
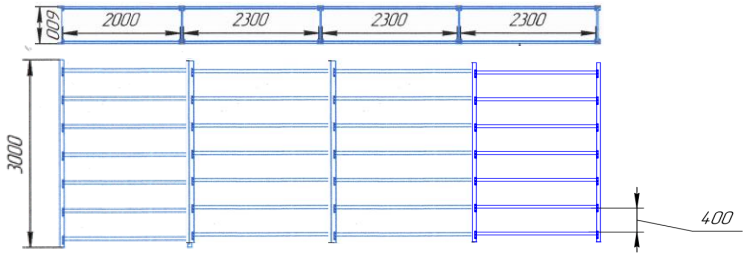
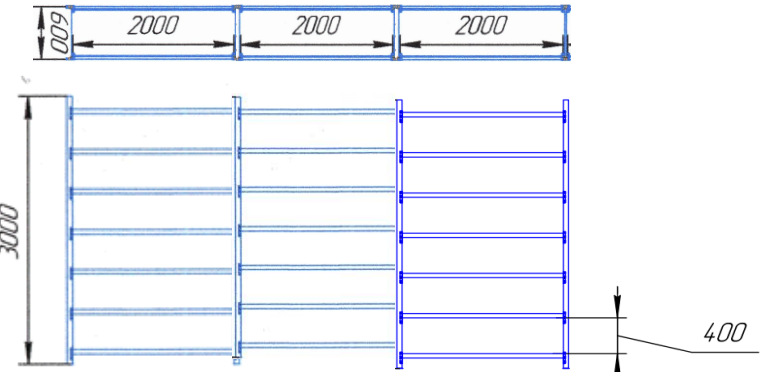
7.	Стелаж полицковий	1	Для зберігання особистих речей. На траверси та перемички встановлюються полицки з ДСП 16-18 мм.	
8.	Секція стелажів полицкових	1	Для зберігання особистих речей. На траверси та перемички встановлюються полицки з ДСП 16-18 мм.	
9.	Секція стелажів полицкових	1	Для зберігання особистих речей. На траверси та перемички встановлюються полицки з ДСП 16-18 мм.	
10.	Секція стелажів полицкових	1	Для зберігання особистих речей. На траверси та перемички встановлюються полицки з ДСП 16-18 мм.	

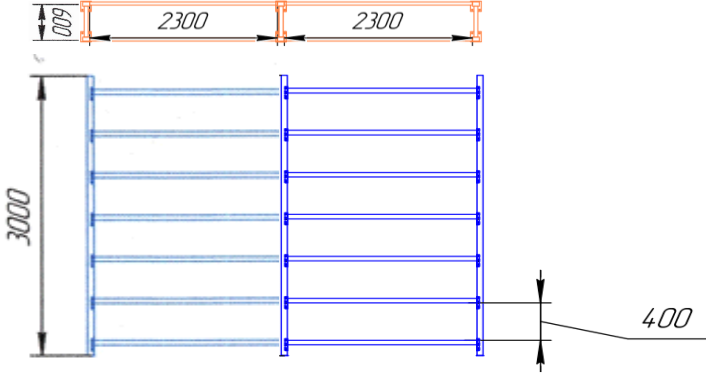
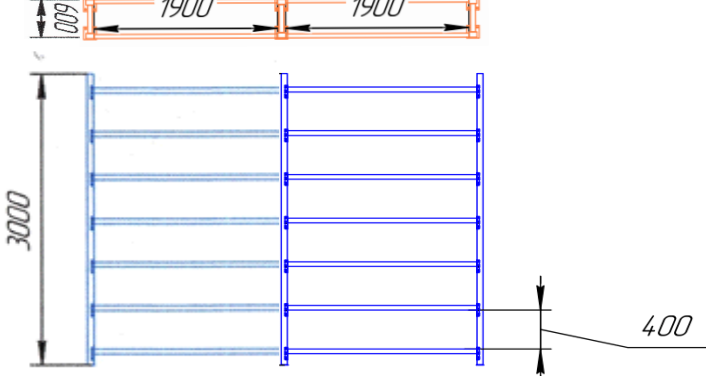
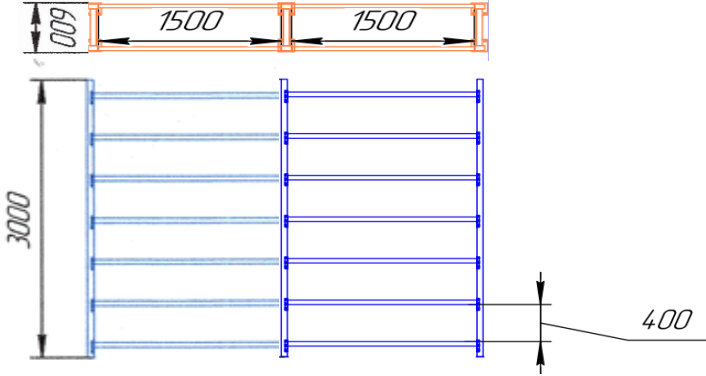
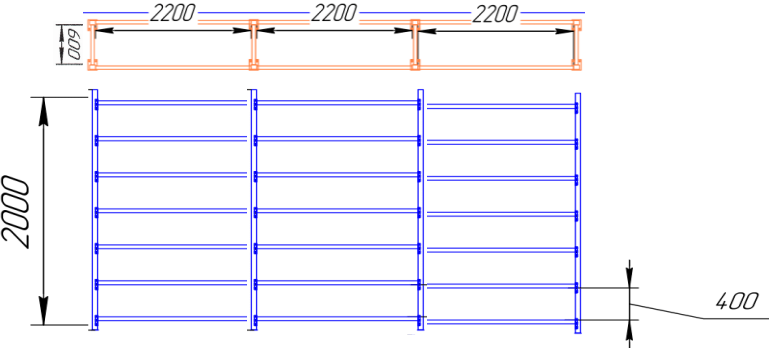
11.	Секція стелажів полицювих	1	Для зберігання особистих речей. На траверси та перемички встановлюються полицки з ДСП 16-18 мм.	
12.	Секція стелажів полицювих	1	Для зберігання особистих речей. На траверси та перемички встановлюються полицки з ДСП 16-18 мм.	
13.	Секція стелажів полицювих	1	Для зберігання особистих речей. На траверси та перемички встановлюються полицки з ДСП 16-18 мм.	
14.	Секція стелажів полицювих	1	Для зберігання особистих речей. На траверси та перемички встановлюються полицки з ДСП 16-18 мм.	

15.	Секція стелажів полицювих	1	Для зберігання особистих речей. На траверси та перемички встановлюються полицки з ДСП 16-18 мм.	
16.	Секція стелажів полицювих	1	Для зберігання особистих речей. На траверси та перемички встановлюються полицки з ДСП 16-18 мм.	
17.	Секція стелажів полицювих	1	Для зберігання особистих речей. На траверси та перемички встановлюються полицки з ДСП 16-18 мм.	
18.	Секція стелажів полицювих	1	Для сушіння взуття перпендикулярно до траверс встановлюються сегрегатори з металевого профілю, відстань між якими 70мм.	

19.	Секція стелажів (для сушіння одягу)	1	<p>Стелаж для сушіння одягу. Чотирьох ярусний. Відстань між ярусами 500 мм. Ярус складається рами та планок які зачепляються за траверси пазами з орієнтовним кроком (відстанню між ними) 100-120 мм.</p>	
20.	Секція стелажів для вішаків	1	<p>Для зберігання одягу. Рами скріплюються між собою траверсами-трубами для одягу, які розміщені в три, рівні по висоті.</p>	
21.	Секція стелажів для вішаків	1	<p>Для зберігання одягу. Рами скріплюються між собою траверсами-трубами для одягу, які розміщені в два рівні по висоті.</p>	

22.	Секція стелажів для вішаків	1	Для зберігання одягу. Рами скріплюють ся між собою траверсами-трубами для одягу, які розміщені в три, рівні по висоті.	
23.	Секція стелажів для вішаків	1	Для зберігання одягу. Рами скріплюють ся між собою траверсами-трубами для одягу, які розміщені в три, рівні по висоті.	
24.	Секція стелажів для вішаків	1	Для зберігання одягу. Рами скріплюють ся між собою траверсами-трубами для одягу, які розміщені в два рівні по висоті.	

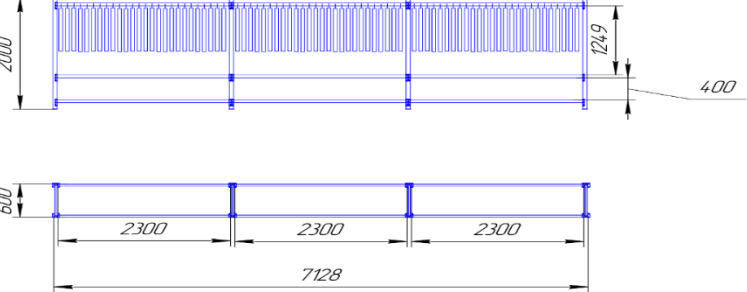
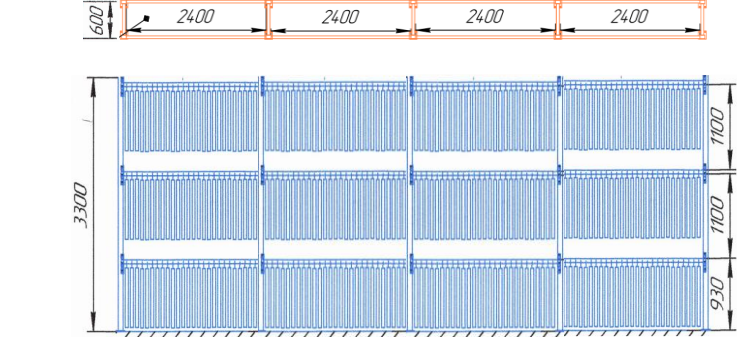
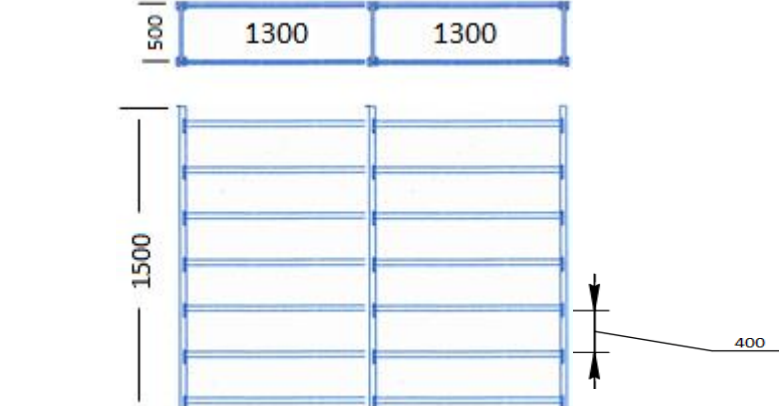
25.	Секція стелажів для вішаків	1	<p>Стелаж комбінований Рами скріплюються між собою траверсами-трубами для одягу, які розміщені три, по вертикалі і два по горизонталі Для сушіння взуття перпендикулярно до траверс встановлюються сегрегатори з металевого профілю, відстань між якими 70мм.</p>	
26.	Секція стелажів для вішаків	1	<p>Для зберігання одягу. Рами скріплюються між собою траверсами-трубами для одягу, які розміщені в три, рівні по висоті.</p>	
27.	Секція стелажів полицьових	1	<p>Для зберігання особистих речей. На траверси та перемички встановлюються полицки з ДСП 16-18 мм.</p>	

Кількість полиць розраховується відповідно до кроку (відстані між ними) полиць та висоти стелажу, вказаними в ескізах креслення.

Полицьовий стелаж

Стелаж містить стійки з перфорацією крок регулювання 50 мм, що дозволяє регулювати висоту полиць, які містять підшви, що дозволяють кріпити до підлоги анкерними болтами (також додаткові анкери для кріплення до стіни).

Для міцності стійки скріплені прямими перемичками та розкосами, які утворюють рами. Рами скріплюються між собою траверсами, які визначають відстань між полицьками та довжину стелажа. Для міцності перпендикулярно до траверс встановлюються спеціальні перемички. На траверси та перемички встановлюються полицьки з ДСП 16-18 мм., (поличкові стелажі для речей) та сегрегатори з металевого профілю перпендикулярно до траверс, відстань між якими 70мм (для сушіння взуття).

Стелаж виготовлений з висококалорійної вуглецевої сталі покрита полімерно порошковою емаллю по таблиці кольорів RAL. Товщина гнучого металу 1,5 – 2 мм. Гарантійний термін використання 24 місяці.

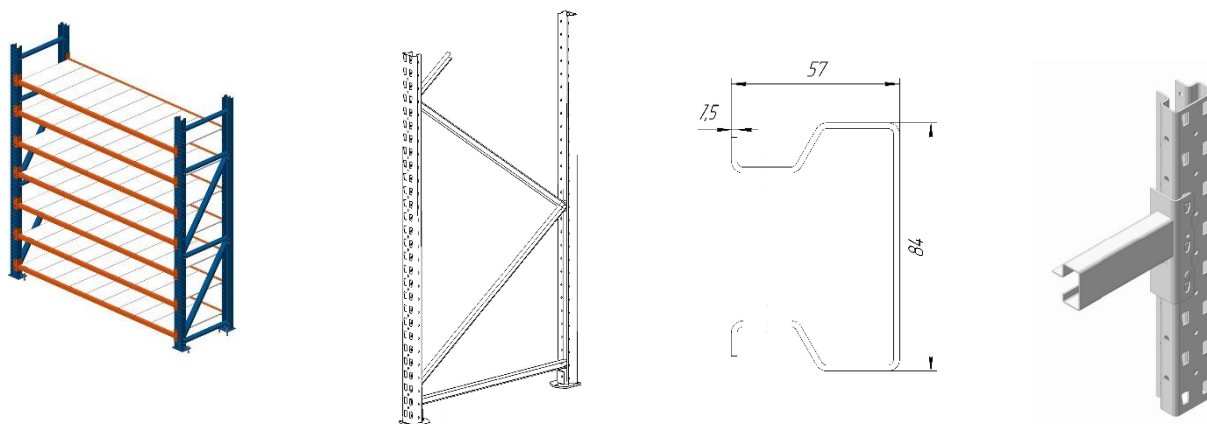

Секція стелажів для вішаків

Стелаж містить стійки з перфорацією крок регулювання 50мм, яка дозволяє регулювати висоту розміщення траверс, які містять підшви, що дозволяють кріпити до підлоги анкерними болтами.

Для міцності стійки скріплені прямими перемичками та розкосами, які утворюють рами.

Рами скріплюються між собою траверсами-трубами для одягу, які розміщені три, по вертикалі і два по горизонталі.

Стелаж виготовлений з висококалорійної вуглецевої сталі покрита полімерно порошковою емаллю по таблиці кольорів RAL. Товщина гнучого металу 1,5 – 2 мм. Гарантійний термін використання 24 місяці.

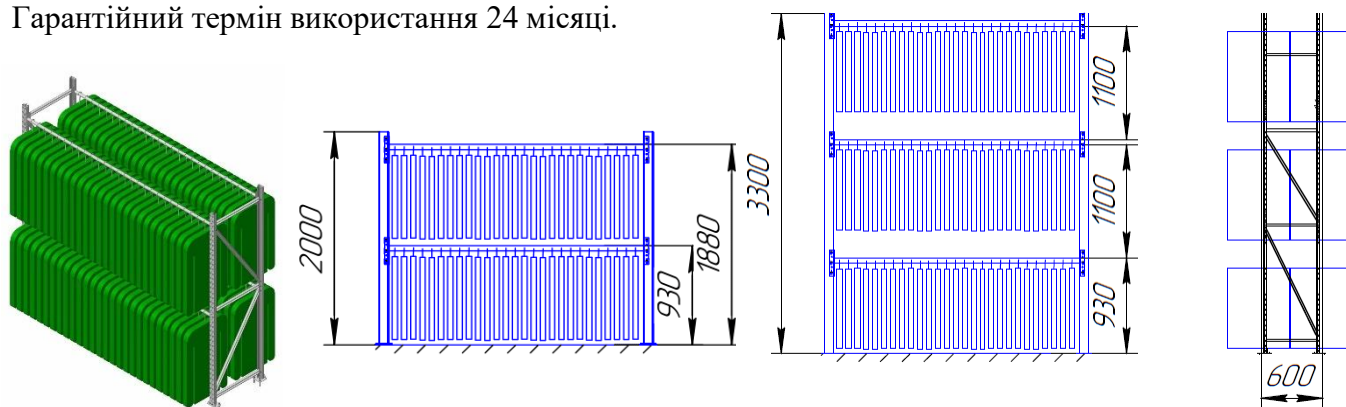

Рама стелажа являє собою зварну конструкцію з двох вертикальних стійок спеціального профілю з перфорацією, з'єднаних між собою горизонтальними і похилими розкосами. При необхідності, для вирівнювання рівня підлоги під підшви підкладають регулюючі пластини. Рама кріпиться до підлоги через отвори в підшви за допомогою анкерних болтів.

Спеціальний несучий профіль складного перерізу з фронтальним і двома боковими ребрами жорсткості. Крок перфорації (можливість перестановки рівнів несучих траверс) – 50 мм. Матеріали, що застосовуються для виготовлення – вуглецева категорійна сталь.

Траверси – несучі конструкції стелажних систем з гнутих профілів різного перерізу і довжини.

Траверси з'єднуються з рамами за допомогою кронштейнів, що мають виштамповані зуби трапецієподібної форми, з нахилом до вертикальної осі кронштейнів, що забезпечує жорстке зчеплення елементів, забезпечуючи високу несучу здатність і надійність роботи стелажної системи.

Всі траверси комплектуються фіксаторами (2 шт.). Фіксатори запобігають несанкціонованому виходу кронштейнів з зацепу з рамами стелажів в наслідок випадкових дій навантажувальної техніки чи персоналу складу.

Загальні умови постачання та перелік документів які повинен надати учасник у складі тендерної пропозиції:

1. **Довідка з детальним описом товару**, зокрема, відомостями про товаровиробника та країну походження. У разі заміни комплектуючих (що визначені, як еквівалент) товару надати інформацію про внесені зміни та їх якість.
 2. Для підтвердження технічних та якісних характеристик предмета закупівлі, у складі тендерної пропозиції надаються чинні на дату подання:
 - Сертифікат або декларація відповідності, що підтверджує відповідність стелажів вимогам та стандартам Європейського Союзу, а саме: EN 15512:2015; EN 15620:2015; EN 15629:2015; EN15635:2016
 - Сертифікат на систему управління якістю ISO 9001:2015 щодо виробництва стелажів.
 3. Для підтвердження спроможності учасника здійснити поставку запропонованого товару, потрібно надати **копію листа виробника**, яким підтверджується можливість поставки Учасником Товару, який є предметом закупівлі цих торгів, у кількості, та в терміни, визначені цією Документацією та пропозицією Учасника. Лист повинен включати в себе: назву Учасника, номер оголошення, що оприлюднене на веб-порталі Уповноваженого органу, назву предмета закупівлі відповідно до оголошення про проведення процедури закупівлі. Якщо учасник не є виробником то він надає **копію договору з виробником** про поставку товарів або дилерський договір або договір про співпрацю чинний на момент розкриття.
 4. Заповнену за підписом учасника **таблицю відповідності запропонованого товару** технічним та кількісним вимогам Замовника до предмету закупівлі із зазначенням назви адреси виробника та обов'язковим наданням зображень товару.
 5. Учасник повинен підтвердити здійснення ним огляду приміщень ЛДУ БЖД, у яких буде проводитись монтаж стелажів, визначених Технічною специфікацією (у складі пропозиції надається **акт огляду об'єкту**, що складається за участю представника замовника та підписується уповноваженим представником учасника та замовника)
 6. Замовник залишає за собою право вимагати наочного підтвердження від переможця Закупівлі заявлених критеріїв (відвідання виробництва або надання зразків частин товару, що є предметом закупівлі) для підтвердження відповідності їх технічним характеристикам.
 7. Доставка товарів повинна здійснюватися транспортом постачальника, в тому числі вантажувально-розвантажувальні роботи здійснюються за рахунок постачальника. Їх встановлення з врахуванням технічних та габаритних можливостей здійснюється також за рахунок постачальника (**надати гарантійний лист**)
 8. Товар повинен бути в упаковці, що відповідає характеру товару і захищає його від пошкоджень під час поставки. Упаковка має містити всю необхідну інформацію про товар, згідно вимог чинного законодавства (**надати гарантійний лист**).
 9. Товар повинен бути новим без зовнішніх пошкоджень, не брудний. Учасником постачаються готові меблі. Товар повинен мати гарантійний строк експлуатації не менше 24 місяців від дати поставки Замовнику (**надати гарантійний лист**).
 10. Всі розміри, вказані у специфікації, є приблизні, проведення замірів на місці встановлення для переможця є **обов'язковим (надати гарантійний лист)**.
 11. Строк поставки товару до 01.10.2024р.
 12. Постачання товарів здійснюється силами і за рахунок Постачальника.
- Адреса постачання: м. Львів, вул. Клепарівська, 35.

У випадку де згадуються посилання на конкретні торговельну марку чи фірму, патент, конструкцію або тип предмета закупівлі, джерело його походження або виробника розуміти "або еквівалент".

Розмір бюджетного призначення

Розмір бюджетного призначення відповідно додаткових кошторисних призначень на 2024 рік.

Розрахунок очікуваної вартості

Очікувана вартість предмета закупівлі становить: 937 602,00 грн з ПДВ.

Визначення очікуваної вартості предмета закупівлі обумовлено статистичним аналізом інформації про ціну предмета закупівлі на підставі затвердженої центральним органом виконавчої влади, що забезпечує формування та реалізує державну політику у сфері публічних закупівель, примірної методики визначення очікуваної вартості предмета закупівлі, а саме: згідно з розділом III наказу Міністерства розвитку економіки, торгівлі та сільського господарства України від 18.02.2020 № 275 із (брались до уваги комерційні пропозиції).